

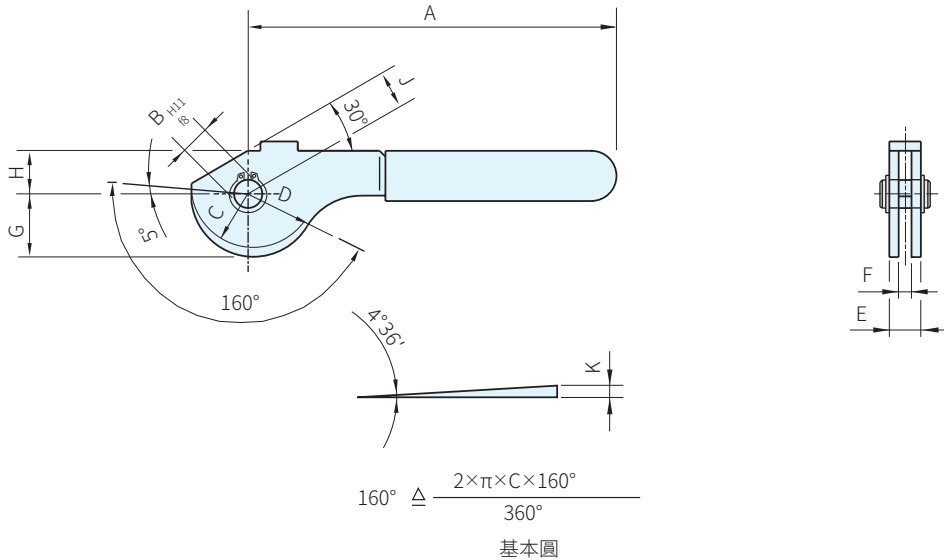

名稱	鋼		不銹鋼	
	材質	處理	材質	處理
本體	鋼	-	SUS304	-
扣環	SUS301	-	SUS301	-
把手	PVC	-	PVC	-
軸柱	SUS420	熱處理	SUS420	熱處理



品號	型式	A ~	B H11 f8	C	D	E	F	G	H	J ~	K 偏心行程	D-J 總行程	質量 g	庫存
23390.0408	鋼	114	8	17.2	21.07	13	9	19.54	14	12	3.87	9.07	93	△
23390.0410		138	10	21.6	26.45	17	12	24.54	17	15	4.85	11.45	179	△
23390.0412		157	12	28.0	34.29	20	14	31.81	21	18	6.29	16.29	286	△
23390.0508	不銹鋼	114	8	17.2	21.07	13	9	19.54	14	12	3.87	9.07	94	△
23390.0510		138	10	21.6	26.45	17	12	24.54	17	15	4.85	11.45	179	△
23390.0512		157	12	28.0	34.29	20	14	31.81	21	18	6.29	16.29	290	△

**SP. 特長**

・溫度範圍：塑膠把手最高耐溫60°C

訂貨：  交期：  天

23390.0408

**EX. 使用例**

